

Размер R 2-6



Скоро

HFB-S



R2 ~ R3

R4 ~ R6

Обрабатываемый материал (наиболее подходящий, подходящий)

Материал									Рекомендуемое охлаждение		
Углеродистые стали	Легированные стали	Упрочненные стали	Закаленные стали			Чугун	Алюминиевые сплавы	Графит		Медь	Пластик
S45C S55C	SK-SUS SCM SUS	NAK HPM	(~ 55HRC)	(~ 60HRC)	(~ 65HRC)						
			☉	☉	☉						

☉ Масленный туман
— Водушное /Водная эмульсия масло

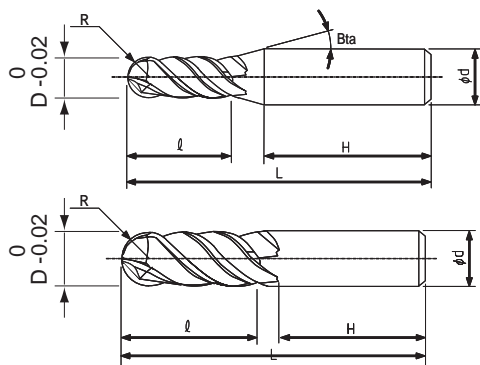

Общее количество моделей 5

Ед.изм. (мм)

Модель	Рабочий радиус R	Длина реж. части l	Угол конуса $B\alpha$	Общая длина L	Диаметр хвостовика d	Длина хвостовика H	Цена
HFB 4040-0600S	R2	6	16 °	45	6	32.5	
HFB 4060-0900S	R3	9		50	6	34.5	
HFB 4080-1200S	R4	12		60	8	40.5	
HFB 4100-1500S	R5	15		60	10	35.5	
HFB 4120-1800S	R6	18		60	12	31.5	

Режимы фрезерования на стр. 207